

(1) Attestato di certificazione

- (2) Numero dell'attestato di certificazione: **ZP/B140/22** sostituisce ZP/B068/20
- (3) Prodotto: **Dispositivo di ancoraggio tipo C**
Tipo: **ALLinONE**
- (4) Produttore: **INNOTECH® Arbeitsschutz GmbH**
- (5) Indirizzo: **Laizing 10, 4656 Kirchham, Austria**
- (6) La tipologia strutturale di questi prodotti, nonché i vari modelli omologati sono riportati nell'allegato al presente attestato di certificazione.
- (7) L'ente certificatore della DEKRA Testing and Certification GmbH attesta che i presenti prodotti sono conformi ai requisiti essenziali secondo quanto previsto dalle norme riportate al punto 8. I risultati del test sono consultabili nel rapporto PB 22-150.
- (8) I requisiti standardizzati vengono soddisfatti in conformità alla Norma
DIN EN 795:2012 **DIN CEN/TS 16415:2017**
- (9) Questo certificato di omologazione del prototipo si riferisce alla progettazione e alla verifica del prototipo dei prodotti descritti in conformità alle norme menzionate. Per la produzione e la commercializzazione dei prodotti occorre che vengano soddisfatti degli ulteriori requisiti che non sono coperti dal presente certificato.
- (10) L'attestato di certificazione è valido fino al 14.04.2025.

DEKRA Testing and Certification GmbH
Bochum, il 25.08.2022

Firmato: Krökel
Amministratore delegato

Ciò è una traduzione da tedesco. In tribunale o arbitrato, soltanto il lingua tedesco sarà valido e giuridicamente.

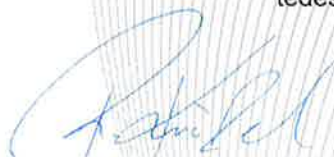
Amministratore delegato

TRADUZIONE

- (11) Allegato al
- (12) **Attestato di certificazione**
ZP/B140/22
- (13) 15.1 Oggetto e tipo
Dispositivo di ancoraggio tipo C
Tipo: ALLinONE

15.2 Descrizione

Il dispositivo di ancoraggio tipo ALLinONE (Fig. 1), serve a proteggere persone dalla caduta. Al tratto di guida compreso tra due ancoraggi possono essere assicurate, in modo da essere protette dalla caduta, massimo quattro persone. Il montaggio del dispositivo di ancoraggio viene effettuato su fondo adeguato e sufficientemente resistente.

La guida, resistente alla corrosione e costituita da una fune metallica (\varnothing 8 mm – versione 7 x 7), viene fissata ad entrambe le estremità con un dispositivo per il tensionamento della fune (Fig. 25).

I dispositivi di tensionamento fune sono dotati di un sistema di ammortizzazione di caduta integrato e vengono collegati alla struttura della costruzione direttamente o tramite gli ancoraggi terminali (Fig. 8 – 14). Sulla guida possono scorrere i punti di ancoraggio mobili (Fig. 2 - 6). I punti di ancoraggio mobili sono dotati ciascuno di un elemento di collegamento costituito da un moschettone in acciaio. I punti di ancoraggio mobili non possono essere rimossi dalla guida, ad eccezione dei punti di ancoraggio mobiles tipo AIO-GLEIT-10 (Fig. 2), AIO-GLEIT-20 (Fig. 6) e AIO-GLEIT-22 (Fig. 7), che può invece essere rimosso dalla guida con due interventi manuali da eseguire indipendentemente l'uno dall'altro. Che l'utilizzatore si porti oltre le estremità della guida è impossibile visto che queste sono bloccate dai dispositivi di tensionamento fune e di connessioni terminali.

Il tensionamento corretto della guida può essere verificato controllando la relativa marcatura sul dispositivo di tensionamento. Per rendere più efficace la guida, sulla lunghezza di scorrimento della stessa si possono montare sulla struttura della costruzione degli ancoraggi intermedi di forma speciale (Fig. 26 – 31). La distanza massima tra gli ancoraggi varia a seconda della struttura del sistema e non deve essere superiore a 15 m.

Grazie agli ancoraggi angolari è possibile inoltre realizzare aggiramenti di curve (Fig. 15 – 24). Gli ancoraggi angolari deviano la guida mediante un tubo curvato.

Con l'ancoraggio angolare (Fig. 19) è possibile deviare la guida con ogni possibile angolazione orizzontale. Un superamento con un punto di ancoraggio mobile è comunque impossibile.

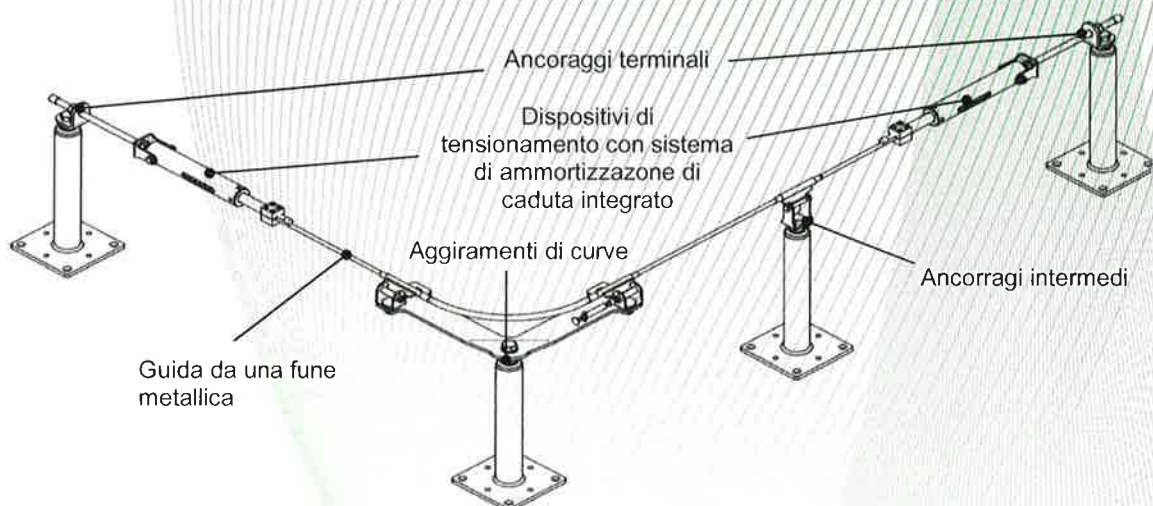

Fig. 1: Esempio di applicazione del dispositivo di ancoraggio, tipo: ALLinONE



Fig. 2: Ancoraggio mobili,
type: AIO-GLEIT-10



Fig. 3: Ancoraggio mobili,
type: AIO-GLEIT-11



Fig. 4: Ancoraggio mobili,
type: AIO-GLEIT-12



Fig. 5: Ancoraggio mobili,
type: AIO-GLEIT-13



Fig. 6: Ancoraggio mobili,
type: AIO-GLEIT-20



Fig. 7: Ancoraggio mobili,
type: AIO-GLEIT-22



Bild 8: Ancoraggio terminali,
type: AIO-EB-10



Bild 9: Ancoraggio terminali,
type: AIO-EB-11



Bild 10: Ancoraggio terminali,
type: AIO-EB-12

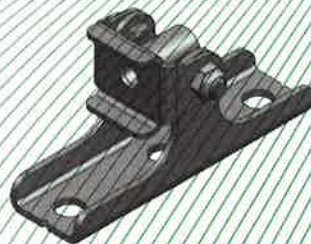

Bild 11: Ancoraggio terminali,
type: AIO-EB-13



Bild 12: Ancoraggio terminali,
type: AIO-EB-14



Bild 13: Ancoraggio terminali,
type: AIO-EB-15

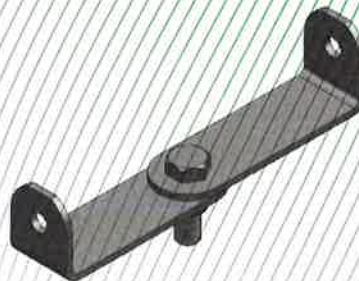

Bild 14: Ancoraggio terminali,
type: AIO-EB-20



Bild 15: Aggiramenti di curve,
type: AIO-EDLE-10



Bild 16: Aggiramenti di curve,
type: AIO-EDLE-11



Bild 17: Aggiramenti di curve,
type: AIO-EDLE-12



Bild 18: Aggiramenti di curve,
type: AIO-EDLE-13



Bild 19: Aggiramenti di curve,
type: AIO-EDLE-15



Bild 20: Aggiramenti di curve,
type: AIO-EDLE-17



Bild 21: Aggiramenti di curve,
type: AIO-EDLE-18

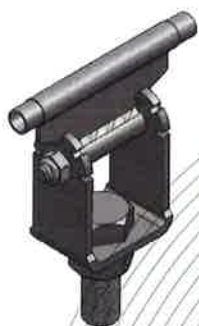

Bild 22: Aggiramenti di curve,
type: AIO-EDLE-19



Bild 23: Aggiramenti di curve,
type: AIO-EDLE-20



Bild 24: Aggiramenti di curve,
type: AIO-EDLE-50

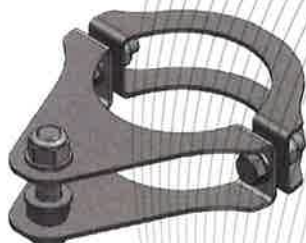

Bild 25: Dispositivi di
tensionamento,
type: AIO-ENDS-10



Bild 26: Ancoraggi intermedi,
type: AIO-SZH-10



Bild 27: Ancoraggi intermedi,
type: AIO-SZH-11



Bild 28: Ancoraggi intermedi,
type: AIO-SZH-13



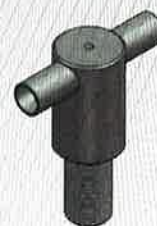